

15- Atornillar los LARGUEROS (N) a los TRAVESAÑOS (7) con tornillos 4,5 x 51

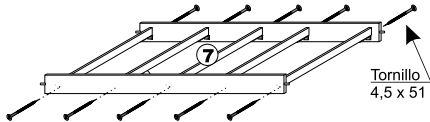

16- Atornillar las TABLILLAS (8). (ver recuadro "colocación de tabillas").

17- Unir al PIECERO (P) haciendo coincidir tarugos con perforaciones. Atornillar con Bulón y prisionero (ver recuadro).

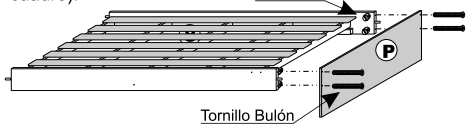

18- Atornillar el PARANTE (Q) al LARGUERO de abajo con bulón y tuerca.

19- Atornillar la cama de arriba a los CABECEROS GRANDES (1) y (S) con bulón y prisionero (ver detalle) y a los PARANTES (M) y (Q) con bulón y tuerca.

20- Atornillar los PARANTES al PIECERO (P) con bulón y prisionero.

21- Unir la BARANDA (R) al CABECERO con Tornillos Confirmat.

Atornillar la planchuela metálica en las perforaciones del LARGUERO (N) y luego fijar a la BARANDA con tornillos 4 x 14. Utilizar la planchuela en forma vertical.

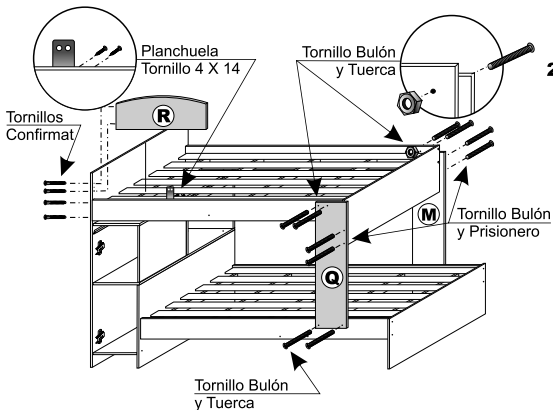

22 - Colocar la ESCALERA (B), en la posición que indica el gráfico, calzando los ganchos en los LARGUEROS y atornillar por atrás con tornillos 4 x 14.

Unir los dos CABECEROS por detrás con planchuela metálica, atornillar con 4 x 14.

23 - Atornillar la manija y bisagras en la PUERTA (C) y colocarla haciendo coincidir las bases con las bisagras. Tener en cuenta que los tornillos sirven para la regulación de la puerta (ver detalle).

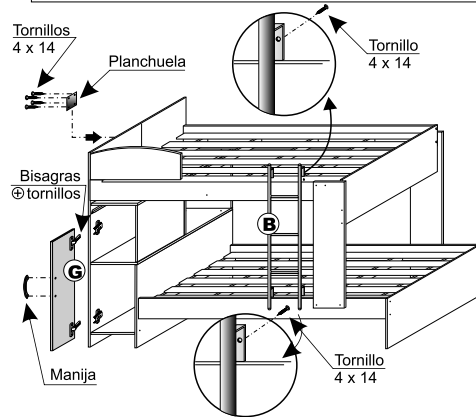
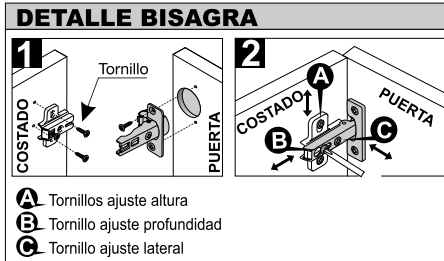

24- Deslizar el CAJÓN por las correderas.

25- Colocar a presión el Logotipo en las perforaciones del PIECERO (P).

26 - Ubicar la CAMA RODANTE debajo de la CUCHETA. Colocar las tapitas plásticas marrones en las perforaciones de los LARGUEROS que queden sin utilizar.

27 - Reajustar todos los tornillos

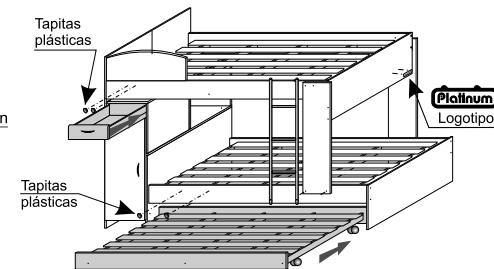

Ante cualquier consulta o reclamo, por favor anote el número de O.P. (número de partida) que figura en la caja.
Atención al cliente: 0 - 800 - 222 - 5427

INSTRUCCIONES DE ARMADO
CUCHETA TRIPLE 954

Revisión 14
Folleto M3523

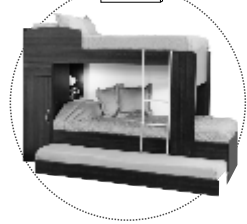
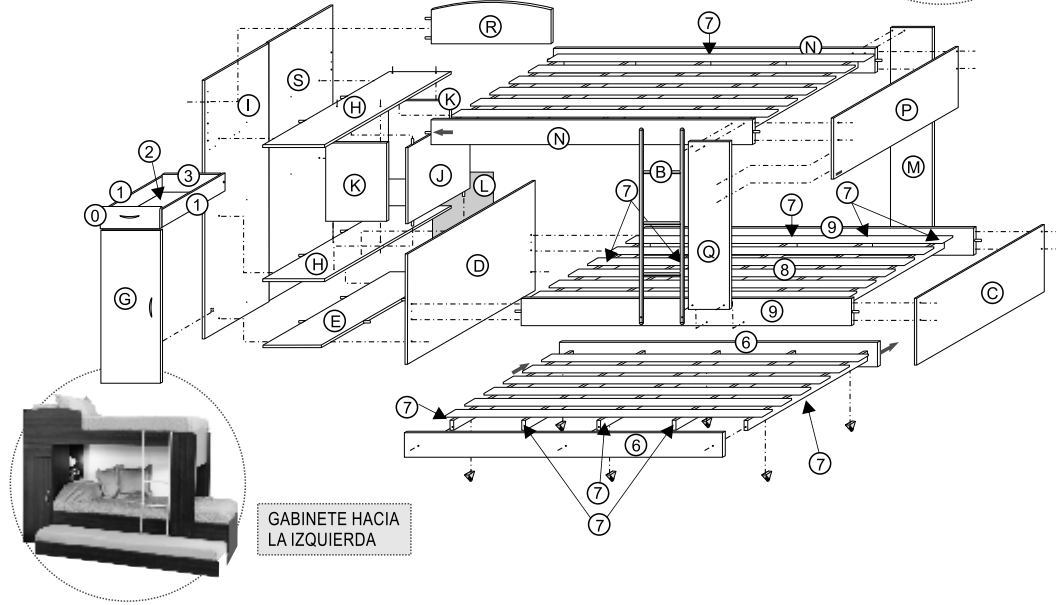
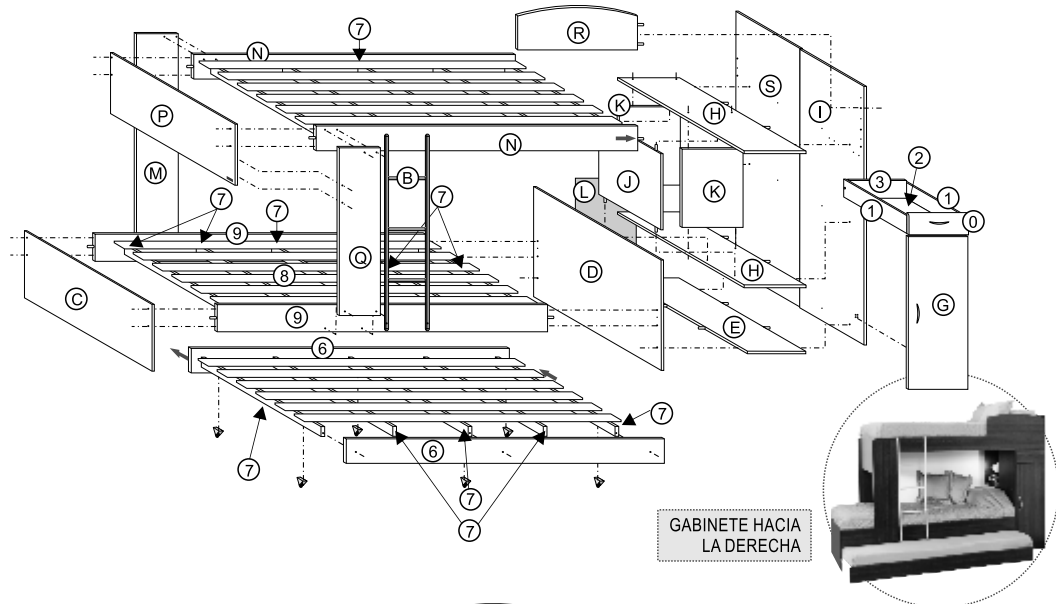

Se recomienda armar este mueble entre dos personas

DESCRIPCIÓN DE PIEZAS							
ITEM	DESIGNACIÓN	CANT.	CÓDIGO	ITEM	DESIGNACIÓN	CANT.	CÓDIGO
①	FRENTE CAJÓN	1	S0954_0	(G)	PUERTA	1	S0954_G
①	LATERALES CAJÓN	2	S0954_1	(H)	ESTANTES	2	S0954_H
②	FONDO CAJÓN	1	S0954_2	(I)	CABECERO GRANDE I	1	S0954_I
③	TRASERA CAJÓN	1	S0954_3	(J)	COSTADO	1	S0954_J
⑥	LARGUEROS 6	2	S0954_6	(K)	DIVISIONES	2	S0954_K
⑦	TRAVESAÑOS	15	M2374	(L)	TRASERA	1	S0954_L
⑧	TABLILLAS	18	M2070	(M)	PARANTE M	1	S0954_M
⑨	LARGUEROS 9	2	S0954_9	(N)	LARGUEROS N	2	S0954_N
(B)	ESCALERA	1	M2444	(P)	PIECERO P	1	S0954_P
(C)	PIECERO C	1	S0954_C	(Q)	PARANTE Q	1	S0954_Q
(D)	CABECERO D	1	S0954_D	(R)	BARANDA	1	S0954_R
(E)	PISO	1	S0954_E	(S)	CABECERO GRANDE S	1	S0954_S

HERRAJES				
ITEM	DESIGNACIÓN	CANT.	CÓDIGO	ILUSTRACIÓN
(a)	ADHESIVO VINÍLICO PARA MADERA	1	M2292	
(b)	BISAGRA MEDIO PARCHE con tornillos	2	M2222	
(c)	CLAVO 20 mm	26	M2268	
(d)	CORREDERA METÁLICA	1 jgo.	M2188	
(e)	ESCUADRA METÁLICA (para cabecero D)	3	M2271	
(f)	ESCUADRA (p/ travesaños)	30	M2092	
(g)	LOGOTIPO	1	M2400	
(h)	LLAVE ALLEN (para tornillos CONFIRMAT)	1	M2281	
(i)	MANIJA	2	M2431	
(j)	MINIFIX (CAJA Y PERNO) (para cajón)	2	M2159	
(k)	PATÍN	10	M2473	
(l)	PLANCHUELA CAMA CUCHETA (baranda y cabecero)	2	M2445	
(m)	PRISIONERO	20	M2058	
(n)	RUEDA PARA CAMA	6	M2065	
(o)	TAPITA PLÁSTICA MARRÓN	4	M2458	
(p)	TARUGO DE MADERA	20	M2361	
(q)	TORNILLO CONFIRMAT	26	M2454	
(r)	TORNILLO BULÓN 1/4" x 2 1/4"	28	M2076	
(s)	TORNILLO 18 x 25 (tablillas)	90	M2080	
(t)	TORNILLO 19 x 40 (cajón)	2	M2279	
(u)	TORNILLO EURO (corredera fija)	4	M2353	
(v)	TORNILLO EURO (largueros)	30	M2246	
(w)	TORNILLO 4 x 14 (escalera, planchuelas, escuadras, ruedas)	60	M2266	
(x)	TORNILLO 4,5 x 51 (travesaños)	30	M2472	
(y)	TORNILLO 18 x 16 (corredera móvil)	4	M2453	
(z)	TUERCA 1/4" (parantes)	8	M2125	

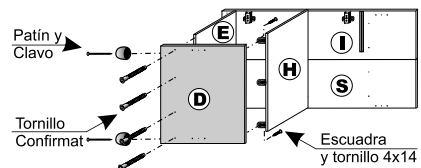

5- Colocar la corredera metálica y tarugos en el COSTADO (J), unirlo al ESTANTE (H) haciendo coincidir tarugos con perforaciones.

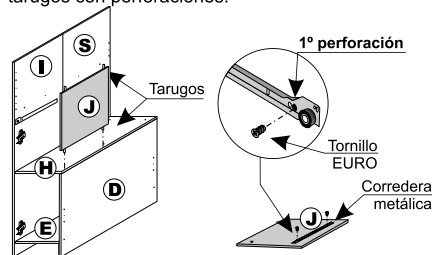

6- Atornillar las DIVISIONES (K) a los ESTANTES (H) con tornillos Confirmat (por arriba y abajo). Colocar el ESTANTE (H) sobre el COSTADO (J) y atornillarlo a los CABECEROS GRANDES con tornillos Confirmat.

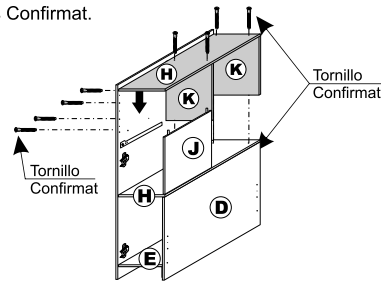

CAMA DE ABAJO

7- Unir los LARGUEROS (9) con los TRAVESAÑOS (7), (Ver explicación CAMA RODANTE) Colocar tarugos en las perforaciones de los extremos de los LARGUEROS.

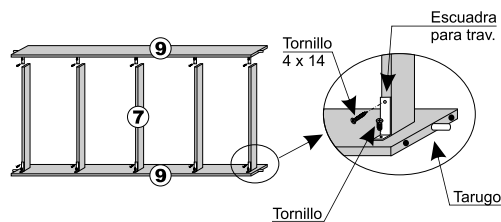

8- Atornillar los LARGUEROS (9) a los TRAVESAÑOS (7) con tornillos 4,5 x 51.

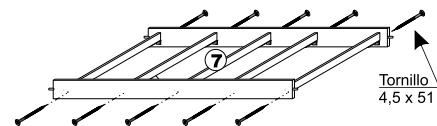

9- Clavar patines en la parte inferior del PIECERO (C). Unir a los LARGUEROS atornillando con tornillo Bulón y prisionero (ver recuadro).

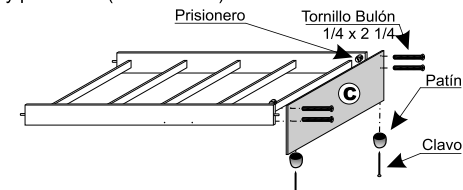

10- Ensamblar al gabinete uniendo los LARGUEROS al CABECERO (D) con tornillo Bulón y prisionero.

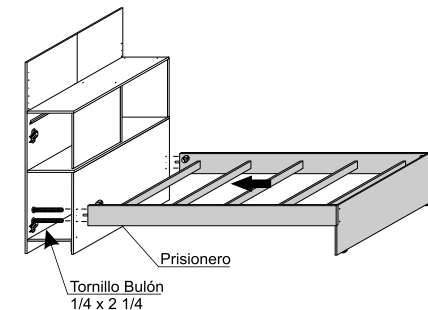

11- Atornillar las TABLILLAS (8). (ver cuadro "colocación de tablillas")

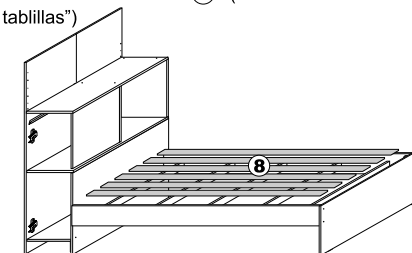

12- Clavar la TRASERA (L) cuidando que quede perfectamente a escuadra.

13- Colocar los Patines en el PARANTE de atrás (M) y atornillarlo al LARGUERO (9) con bulón y tuerca.

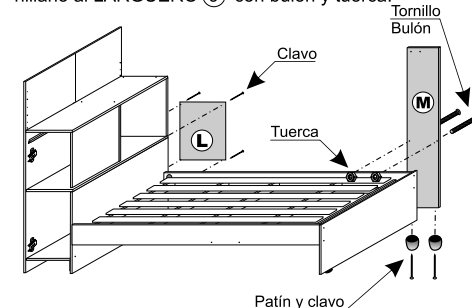

CAMA DE ARRIBA:

14- Unir los TRAVESAÑOS (7) a los LARGUEROS (N) (ver CAMA RODANTE y CAMA DE ABAJO). Colocar tarugos en las perforaciones de los extremos de los LARGUEROS.

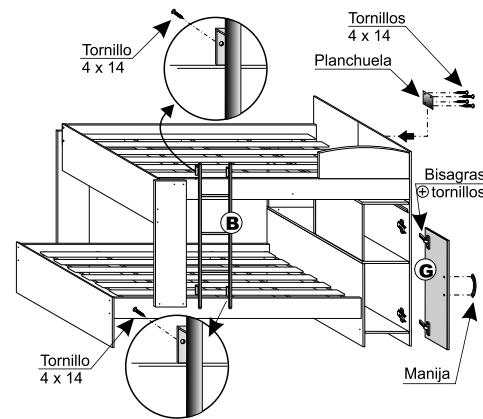
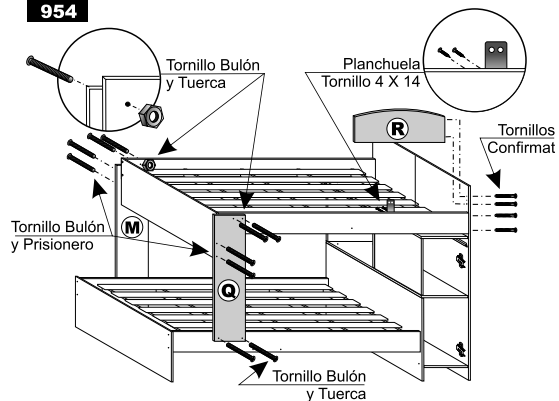

- 22** - Colocar la ESCALERA (B), en la posición que indica el gráfico, calzando los ganchos en los LARGUEROS y atornillar por atrás con tornillos 4 x 14. Unir los dos CABECEROS por detrás con planchuela metálica, atornillar con 4 x 14.
- 23** - Atornillar la manija y bisagras en la PUERTA (G) y colocarla haciendo coincidir las bases con las bisagras. Tener en cuenta que los tornillos sirven para la regulación de la puerta (ver detalle).

- 24** - Deslizar el CAJÓN por las correderas.
- 25** - Colocar a presión el Logotipo en las perforaciones del PIECERO (P).
- 26** - Ubicar la CAMA RODANTE debajo de la CUCHETA. Colocar las tapitas plásticas marrones en las perforaciones de los LARGUEROS que queden sin utilizar.
- 27** - Reajustar todos los tornillos

DETALLE BISAGRA

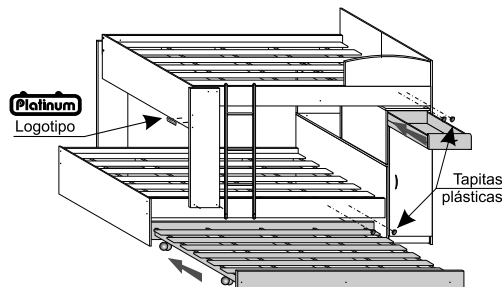
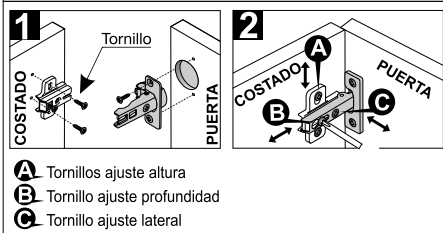

ARMADO CON GABINETE HACIA LA IZQUIERDA

GABINETE:

- 1**- Colocar las bases bisagras, correderas metálicas y patines en el CABECERO GRANDE (1) (tal como lo indica el dibujo). Colocar patines en el CABECERO GRANDE (S).

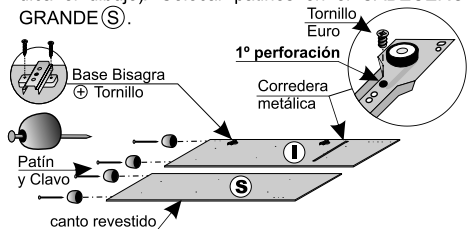

- 2**- Colocar el CABECERO (S) de canto. Atornillar las escuadras metálicas en la parte inferior del ESTANTE (H) con 4x14. Unir al CABECERO (S) haciendo coincidir perforaciones y tornillos Confirmat. Colocar el PISO (E) y atornillar con Llave Allen.

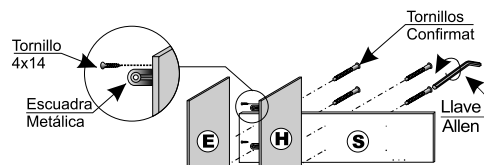

- 3**- Ubicar el CABECERO (1) de la misma forma que el anterior. Atornillar con Confirmat.

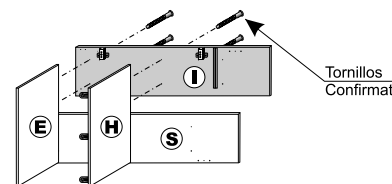

- 4**- Clavar los patines en la base del CABECERO (D) y atornillar con Confirmat al PISO (E) y con 4x14 a las escuadras metálicas del ESTANTE (H).

Este mueble ha sido cuidadosamente diseñado y fabricado para cumplir con sus necesidades.

Las principales piezas tienen etiquetas para facilitar su identificación.

Para lograr una total satisfacción, prestar atención a las instrucciones.

- A** Identifique las partes y separe los herrajes en grupos de piezas idénticas para facilitar el armado.
- B** Para protección de las piezas, use el cartón de la caja como superficie de trabajo.
- C** Herramientas requeridas: destornillador Phillips y martillo.

SISTEMAS DE UNIÓN

CON MINIFIX (CAJA Y PERNO)

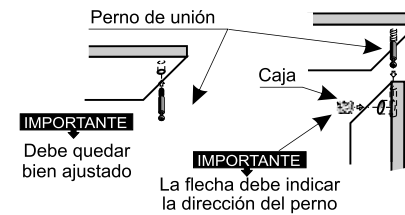

CON TORNILLO Y PRISIONERO

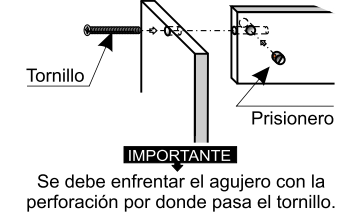

ARMADO DEL CAJÓN

- a**- Colocar el FRENTE (0) en posición horizontal con las perforaciones para arriba y enroscar los pernos del minifix.
- b**- En uno de los extremos de cada uno de los LATERALES CAJÓN (1) colocar 2 tarugos y 1 "caja" en las perforaciones correspondientes.

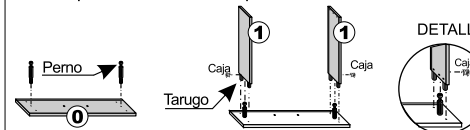

- c**- Se recomienda colocar adhesivo en las perforaciones por donde van los tarugos. Unir los LATERALES (1) al FRENTE, haciendo coincidir perforaciones con pernos y tarugos (tener en cuenta que el canal por donde se desliza el FONDO (2) debe ir hacia adentro) Girar las "cajas" hasta que quede bien fija la unión.
- d**- Deslizar el FONDO (2) por los canales correspondien-

- tes (debe colocar adhesivo en los canales para lograr una unión firme).
- e**- Unir la TRASERA CAJÓN (3) con los dos LATERALES CAJÓN hasta que queden bien a escuadra. Luego atornillar con tornillos 19x40. Atornillar la manija en el frente cajón.
- f**- Atornillar las correderas móviles con 18 x 16 (en la posición correcta) y luego deslizar cajones por las guías correspondientes.

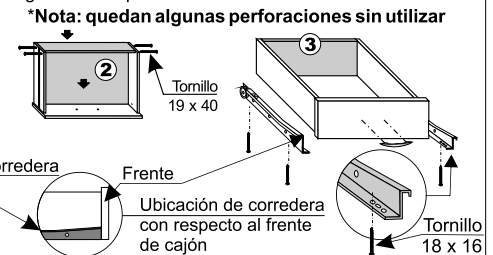

CAMA RODANTE

- a**- Colocar un LARGUERO (6) con la cara revestida hacia abajo. Atornillar las escuadras en las perforaciones con tornillos euro. Ubicar los TRAVESAÑOS (7) y atornillar a las escuadras con tornillos 4 X 14. Atornillar las escuadras en el otro LARGUERO con tornillos euro y posteriormente unir a los TRAVESAÑOS con 4 x 14 de la misma manera que la anterior.

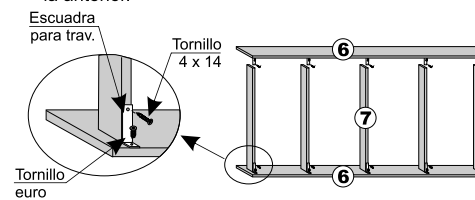

- Atornillar los LARGUEROS (6) a los TRAVESAÑOS (7) con tornillos 4,5 x 51.

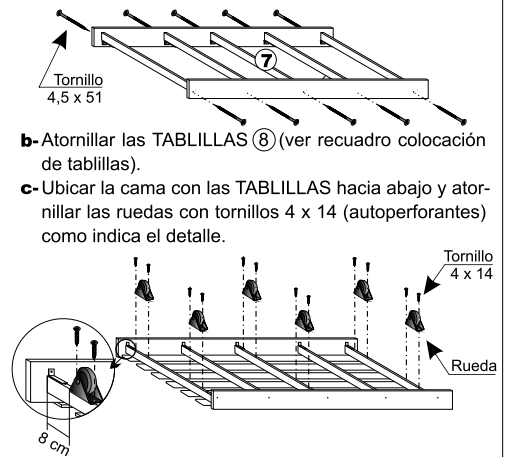

COLOCACIÓN DE TABLILLAS (común para las tres camas)

a- Ubicar las TABLILLAS (8) como GUÍA, pegado a los LARGUEROS

Paralelo a las GUÍAS, colocar dos TABLILLAS y atornillar con tornillos 18 x 25

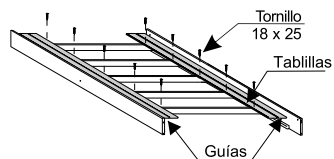

b- Mover las GUÍAS, como indica el dibujo, colocar dos tablillas y atornillar.

Continuar de la misma forma, sucesivamente. Las dos tablillas del centro colocarlas equidistantes.

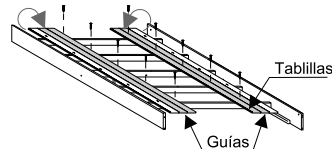

ARMADO CON GABINETE HACIA LA DERECHA

GABINETE:

1- Colocar las bases bisagras, correderas metálicas y patines en el CABECERO GRANDE (I) (tal como lo indica el dibujo). Colocar patines en el CABECERO GRANDE (S).

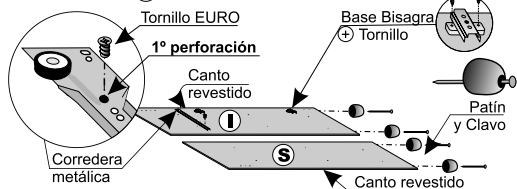

2- Colocar el CABECERO (S) de canto.

Atornillar las escuadras metálicas en la parte inferior del ESTANTE (H) con 4x14. Unir al CABECERO (S) haciendo coincidir perforaciones con tornillos Confirmat. Colocar el PISO (E) y atornillar con Llave Allen.

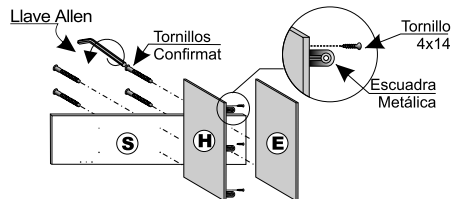

3- Ubicar el CABECERO (I) de la misma forma que el anterior. Atornillar con Confirmat.

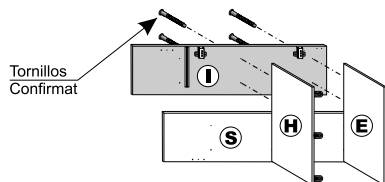

4- Clavar los patines en la base del CABECERO (D) y atornillar con Confirmat al PISO (E) y con 4 x 14 a las escuadras metálicas del ESTANTE (H).

5- Colocar la corredera metálica (tal como indica el dibujo) y tarugos en el COSTADO (J), unirlo al ESTANTE (H) haciendo coincidir tarugos con perforaciones.

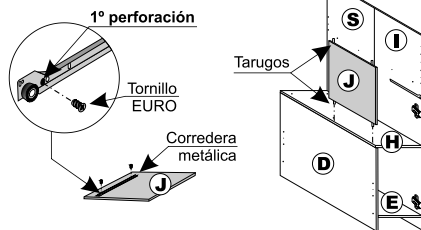

6- Atornillar las DIVISIONES (K) a los ESTANTES (H) con tornillos Confirmat (por arriba y abajo). Colocar el ESTANTE (H) sobre el COSTADO (J) y atornillarlo a los CABECEROS GRANDES con tornillos Confirmat.

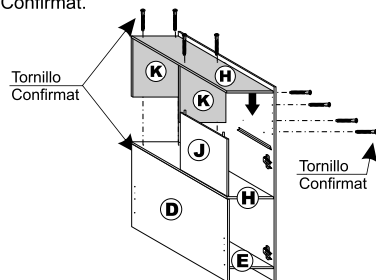

CAMA DE ABAJO

7- Unir los LARGUEROS (9) con los TRAVESAÑOS (7). (Ver explicación CAMA RODANTE)

Colocar tarugos en las perforaciones de los extremos de los LARGUEROS.

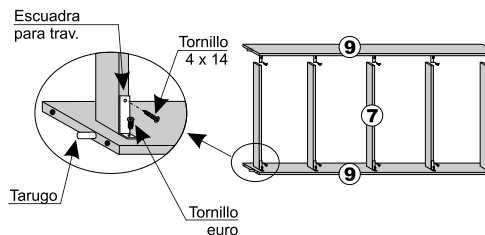

8- Atornillar los LARGUEROS (9) a los TRAVESAÑOS (7) con tornillos 4,5 x 51.

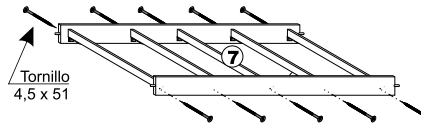

9- Clavar patines en la parte inferior del PIECERO (C). Unir a los LARGUEROS atornillando con tornillo Bulón y prisionero (ver recuadro).

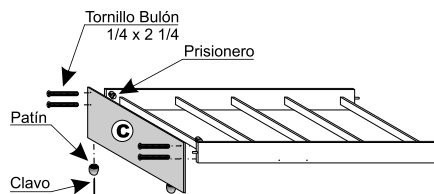

10- Ensamblar al gabinete uniendo los LARGUEROS al CABECERO (D) con tornillo Bulón y prisionero.

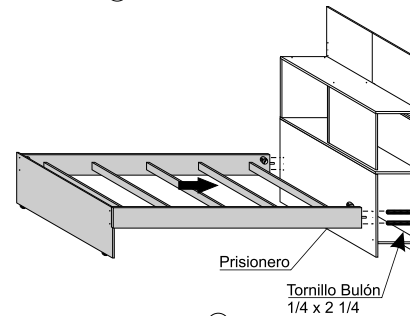

11- Atornillar las TABLILLAS (8). (ver cuadro "colocación de tablillas")

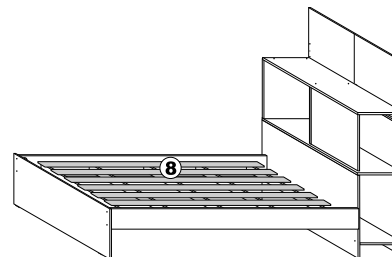

12- Clavar la TRASERA (L) cuidando que quede perfectamente a escuadra.

13- Colocar los patines en el PARANTE (M) y atornillarlos al LARGUERO (9) con bulón y tuerca.

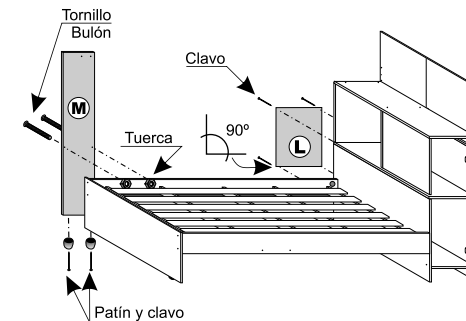

CAMA DE ARRIBA:

14- Unir los TRAVESAÑOS (7) a los LARGUEROS (N) (ver CAMA RODANTE y CAMA DE ABAJO). Colocar tarugos en las perforaciones de los extremos de los LARGUEROS.

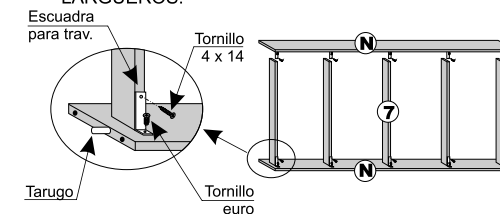

15- Atornillar los LARGUEROS (N) a los TRAVESAÑOS (7) con tornillos 4,5 x 51

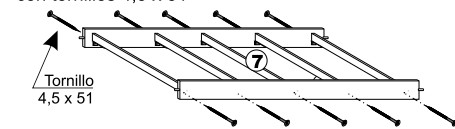

16- Atornillar las TABLILLAS (8). (ver recuadro "colocación de tablillas").

17- Unir al PIECERO (P) haciendo coincidir tarugos con perforaciones. Atornillar con Bulón y prisionero (ver recuadro).

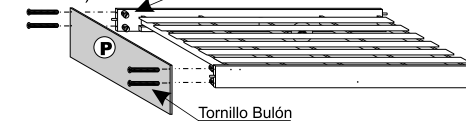

18- Atornillar el PARANTE (Q) al LARGUERO de abajo con bulón y tuerca.

19- Atornillar la cama de arriba a los CABECEROS GRANDES (I) y (S) con bulón y prisionero (ver detalle) y a los PARANTES (M) y (Q) con bulón y tuerca.

20- Atornillar los PARANTES al PIECERO (P) con bulón y prisionero.

21- Unir la BARANDA (R) al CABECERO con Tornillos Confirmat.

Atornillar la planchuela metálica en las perforaciones del LARGUERO (N) y luego fijar a la BARANDA con tornillos 4 x 14. Utilizar la planchuela en forma vertical.