

15 - Atornillar las correderas móviles con 18 x 16 en la posición correcta (ver detalle).
Atornillar la manija.

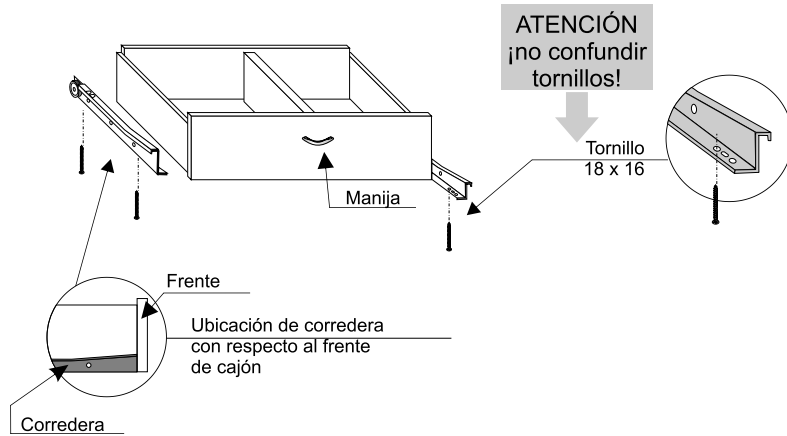

16- Deslizar el cajón por las correderas.
Reajustar todos los tornillos.

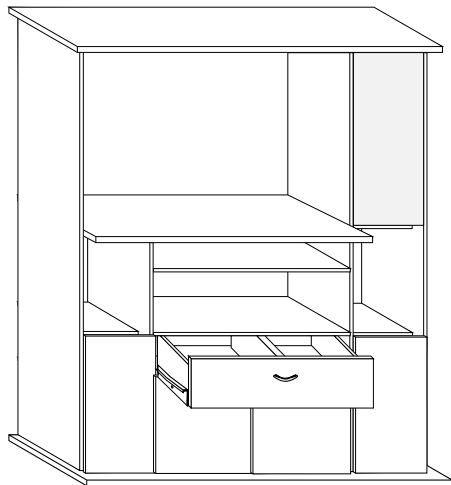

NIVELACIÓN

Si el piso del lugar donde el mueble ha sido instalado tiene algún desnivel, esto afectará al mueble provocando una desigualdad en la altura de las puertas y diferencias en la luz de separación de las mismas. Para solucionarlo fácilmente, coloque un pequeño suplemento entre el piso y la base del mueble (trozo de cartón o una moneda) en el punto necesario, generalmente en alguno de los vértices, hasta lograr corregir el defecto.

Ante cualquier consulta o reclamo, por favor anote el número de O.P. (número de partida) que figura en la caja.
Atención al cliente: 0 - 800 - 222 - 5427

INSTRUCCIONES DE ARMADO

MODULAR RACK 553

Revisión 16

Folleto M3504

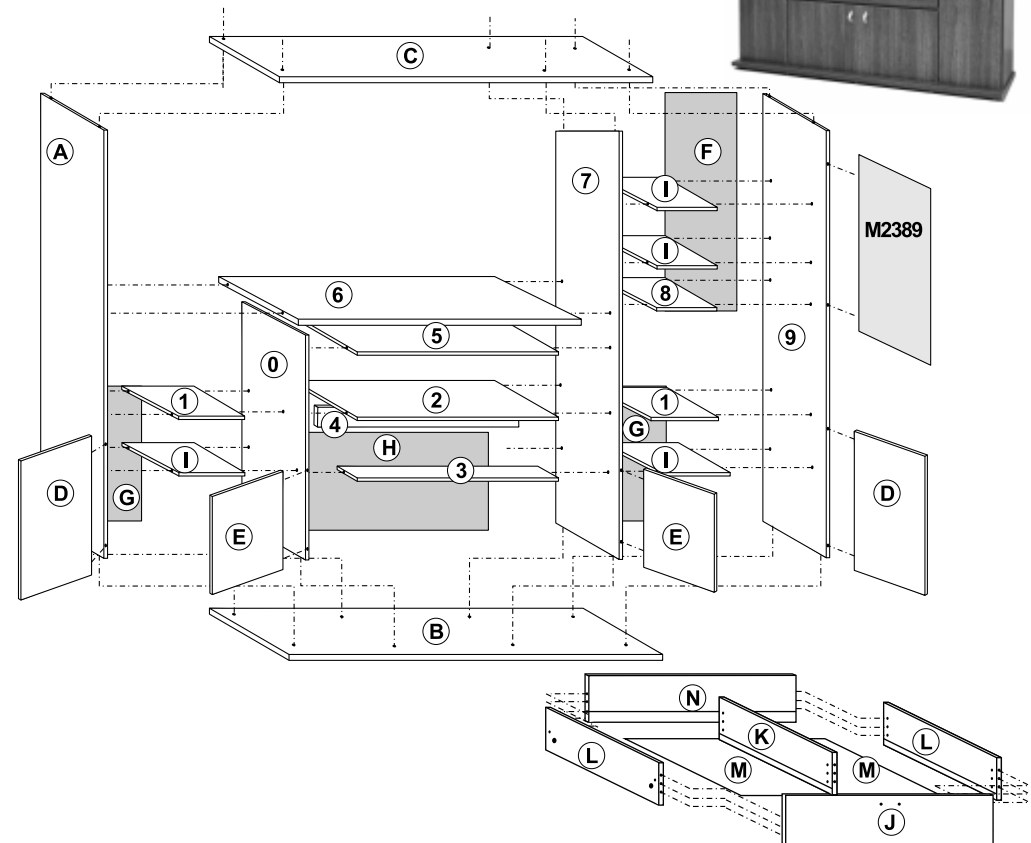

DESCRIPCIÓN DE PIEZAS

ITEM	DESIGNACIÓN	CANT.	CÓDIGO
0	DIVISIÓN	1	S0553_0
1	ESTANTES	2	S0553_1
2	ESTANTE	1	S0553_2
3	TRAVESAÑO	1	S0553_3
4	TRAVESAÑO	1	S0553_4
5	ESTANTE	1	S0553_5
6	ESTANTE	1	S0553_6
7	DIVISIÓN	1	S0553_7
8	ESTANTE	1	S0553_8
9	COSTADO DERECHO	1	S0553_9
A	COSTADO IZQUIERDO	1	S0553_A
B	PISO	1	S0553_B
C	TECHO	1	S0553_C
D	PUERTAS GRANDES	2	S0553_D
E	PUERTAS CHICAS	2	S0553_E
F	TRASERA	1	S0553_F
G	TRASERAS	2	S0553_G
H	TRASERA	1	S0553_H
I	ESTANTES MÓVILES	4	S0553_I
J	FRENTE CAJÓN	1	S0553_J
K	DIVISIÓN DE CAJÓN	1	S0553_K
L	LATERALES DE CAJÓN	2	S0553_L
M	FONDOS CAJÓN	2	S0553_M
N	TRASERA CAJÓN	1	S0553_N
O	PUERTA VIDRIO	1	M2389

HERRAJES

ITEM	DESIGNACIÓN	CÓDIGO	CANT.	ILUSTRACIÓN
a	ADHESIVO VINÍLICO	M2292	1	
b	ARANDELA PLANA GALVANIZADA	M2347	10	
c	BISAGRA MEDIO PARCHE con tornillos	M2222	8	
d	BISAGRA PLÁSTICA (para puerta de vidrio)	M2418	1	
e	MINIFIX 12 mm (caja y perno) (p/cajón)	M2159	2	
f	MINIFIX 15 mm (caja y perno)	M2207	6	
g	MINIFIX 26 mm (caja y perno)	M2031	6	
h	CLAVO	M2268	40	
i	CORREDERA METÁLICA 250 mm	M2481	1jgo.	
j	LOGOTIPO	M2400	1	
k	MANIJA NEGRA (para puerta vidrio)	M2050	1	

Ajustar **levemente** los tornillos.

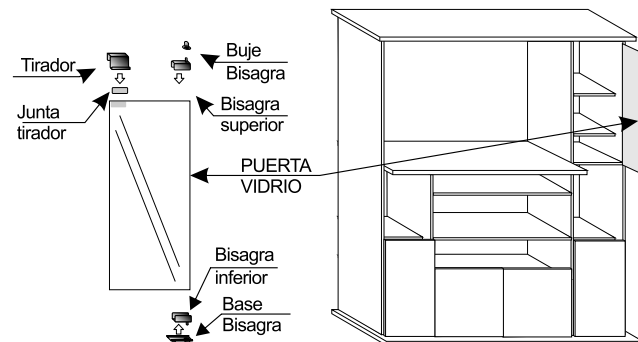

14 - Armar el cajón de la siguiente forma:

Colocar el FRENTE (J) en posición horizontal con las perforaciones para arriba y enroscar los pernos del minifix.

En los extremos de los LATERALES DE CAJÓN (L) y DIVISIÓN DE CAJÓN (K) colocar tarugos y "cajas" en las perforaciones correspondientes (LATERALES (L) caja minifix 12 mm - DIVISIÓN (K) caja minifix 26 mm).

En la DIVISIÓN (K), colocar tarugo en la parte que va unirse con la TRASERA DE CAJÓN (N).

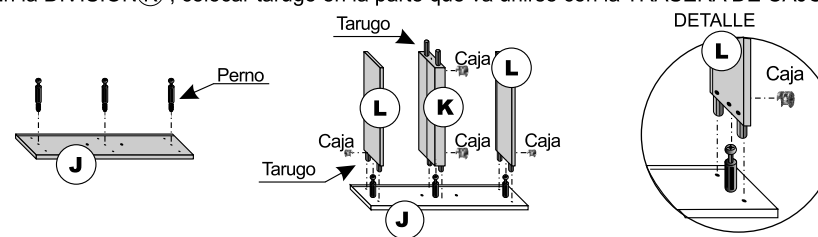

Se recomienda colocar adhesivo en las perforaciones por donde van los tarugos.

Atornillar 1 perno en la TRASERA (N), entre medio de las perforaciones para tarugo.

Unir los LATERALES (L) y (K) al FRENTE, haciendo coincidir perforaciones con pernos y tarugos (tener en cuenta que el canal por donde se desliza el FONDO debe ir hacia adentro).

Girar las "cajas" hasta que quede fija la unión.
Deslizar los FONDOS (M) por los canales correspondientes (debe colocar adhesivo en los canales para lograr una unión firme).

Colocar los tarugos en las perforaciones de la TRASERA CAJÓN (N) y unir con los dos LATERALES CAJÓN y DIVISIÓN (K). Luego atornillar con tornillos 19 x 40.

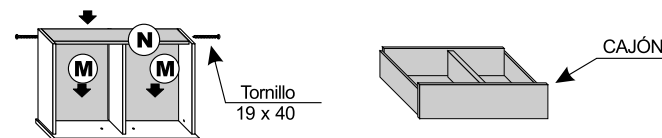

Nota: quedan algunas perforaciones sin utilizar

11-Atornillar las bisagras en las PUERTAS (D) y (E).

Colocarle las manijas (se deben terminar de hacer las perforaciones con una mecha de 5 mm, de acuerdo a la posición de la puerta)

Coloca a presión el logotipo en el ESTANTE (6).

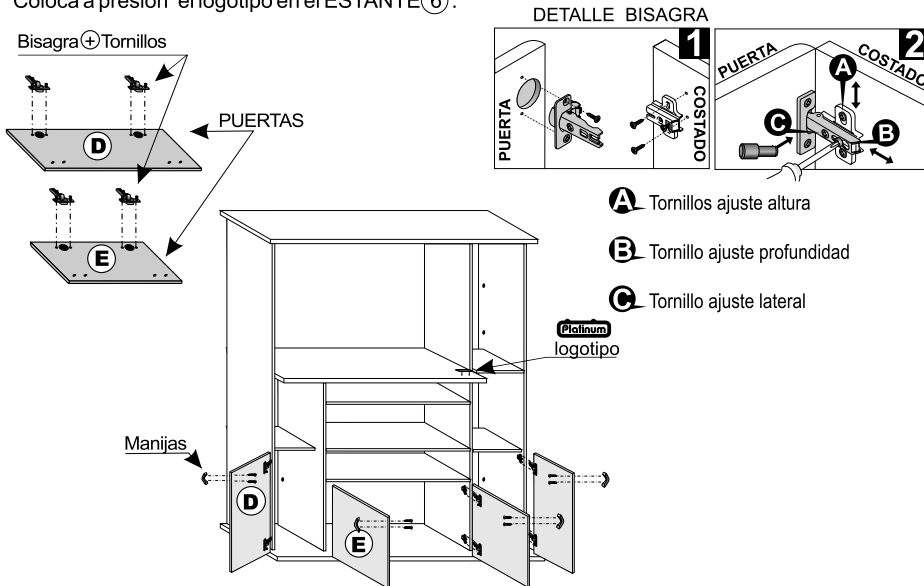

12-Colocar los soportes de estante y situar los ESTANTES MÓVILES (I).

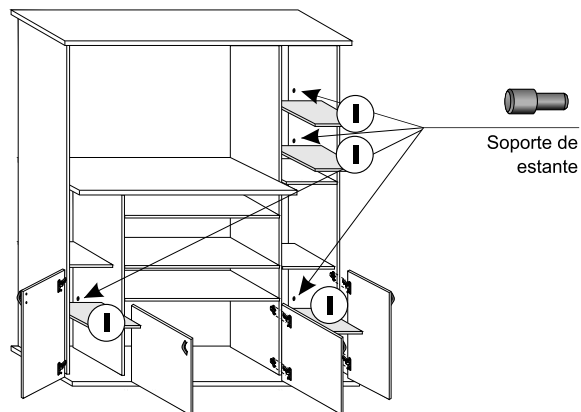

13- Colocar la PUERTA de VIDRIO de la siguiente manera:

Identificar las piezas de la bisagra plástica.

Colocar la base de la bisagra en la perforación inferior en el ESTANTE (8). Sobre ésta colocar una de las bisagras cuidando que las perforaciones para tornillos queden hacia adentro.

Ubicar el buje en la perforación superior del TECHO (C) y la otra bisagra.

Luego colocar la junta de la manija en la parte superior izquierda de la PUERTA VIDRIO y ubicar la manija a presión.

Ubicar la PUERTA VIDRIO deslizándola por las bisagras hasta hacer tope.

(l)	MANIJA SENNA	M2378	5	
(m)	REGATON RECTANGULAR NEGRO 19 mm	M2069	9	
(n)	SOPORTE ESTANTE (1 como tope de puerta)	M2430	17	
(o)	TARUGO DE MADERA	M2361	20	
(p)	TORNILLO 18 x 16 (corredera móvil)	M2453	4	
(q)	TORNILLO 19 x 40 (cajón)	M2279	2	
(r)	TORNILLO EURO 6,2 x 8 (corredera fija)	M2353	4	
(s)	TORNILLO CONFIRMAT	M2270	30	

Este mueble ha sido cuidadosamente diseñado y fabricado para cumplir con sus necesidades.

Las principales piezas tienen etiquetas para facilitar su identificación. Para lograr una total satisfacción, prestar atención a las instrucciones.

A Identifique las partes y separe los herrajes en grupos de piezas idénticas para facilitar el armado.

B Para protección de las piezas, use el cartón de la caja como superficie de trabajo.

C Herramientas requeridas: destornillador Phillips y martillo.

SISTEMA DE UNIÓN con MINIFIX

CON MINIFIX (CAJA Y PERNO)



ARMADO

1- El modular debe armarse de canto. Antes de iniciar el armado, atornillar la corredera fija con tornillos euro, los pernos, cajas minifix y las bases de bisagra en la DIVISIÓN (0). Luego con Confirmat unir al ESTANTE (1).

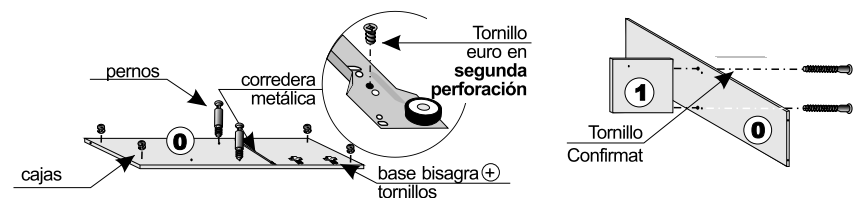

2- Colocar las cajas minifix (15 mm) en el ESTANTE (2) y unirlo a la DIVISIÓN (0).

En el ESTANTE (5), TRAVESANOS (3) y (4) colocar tarugos.

Unir con tornillos Confirmat a la DIVISIÓN (0).

3- Colocar las cajas (26 mm) y pernos minifix, en el ESTANTE (6). Unirlo a la DIVISIÓN (0).

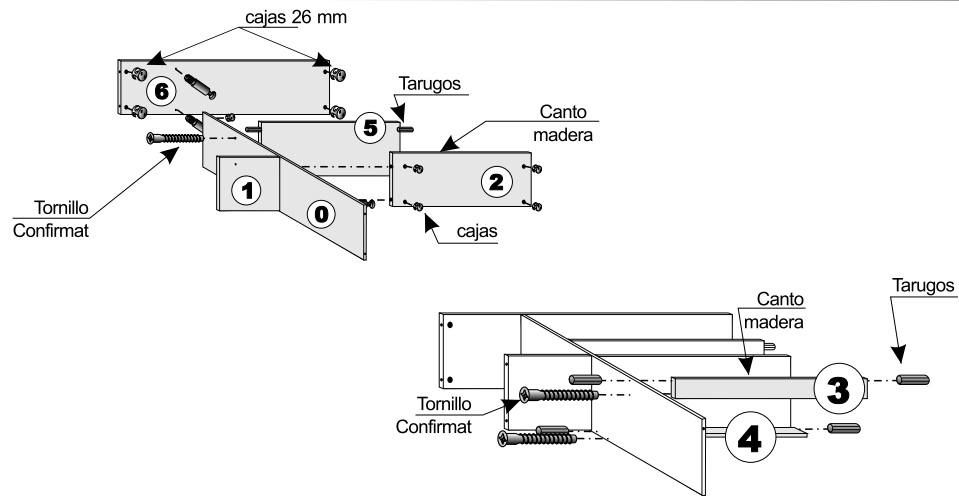

- 4-** En la DIVISIÓN (7), atornillar la corredera fija, pernos minifix y las bases de bisagra. Unir al ESTANTE (8) y (1), con tornillos Confirmat

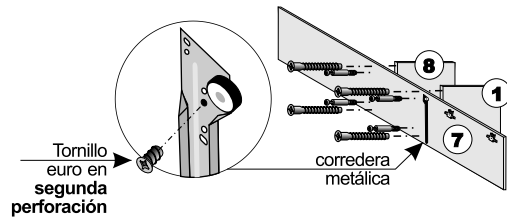

- 5-** Ensamblar la DIVISIÓN (7) con los ESTANTES (2) y (6) (unión minifix). Los TRAVESAÑOS (3) y (4), con tornillos Confirmat. El ESTANTE (5) con tarugos.

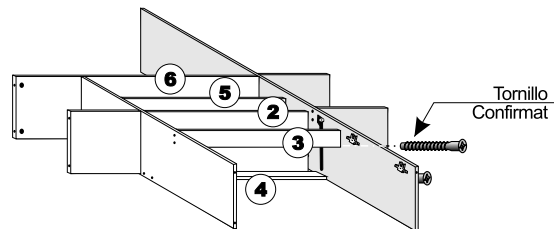

- 6-** Colocar en el COSTADO (9), las bases de bisagras y unirlo con Confirmat a los ESTANTE (8) y (1)
- 7-** Colocar en el COSTADO (A) las bases de bisagras y los pernos minifix, unirlo al ESTANTE (6). Atornillar al ESTANTE (1) con Confirmat.

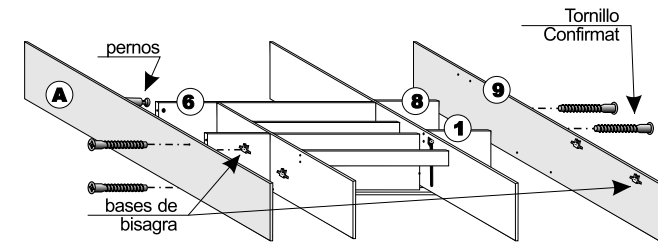

- 8-** Colocar en el PISO (B) los regatones rectangulares y con tornillo Confirmat unir a los COSTADOS (9), (A) y a las DIVISIONES (0) y (7).

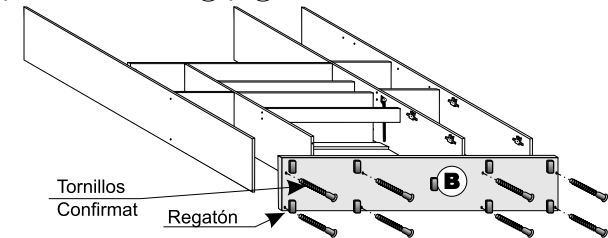

- 9-** Al TECHO (C), colocarle el soporte de estante como tope de puerta y atornillar con Confirmat a los COSTADOS (9) y (A) y DIVISIÓN (7).

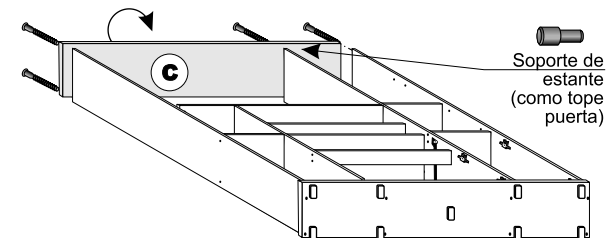

- 10-** Entre dos personas para el mueble con precaución y clavar las TRASERAS (F), (G), (H).

