

- b-** Colocar las "cajas" en las perforaciones de los LATERALES. Luego unirlos al FRENTE DE CAJÓN. Girar las cajas hasta que quede bien fija la unión.
- c-** Deslizar el FONDO DE CAJÓN por los canales correspondientes de los LATERALES. Se recomienda colocar adhesivo en los canales para lograr una unión uniforme)

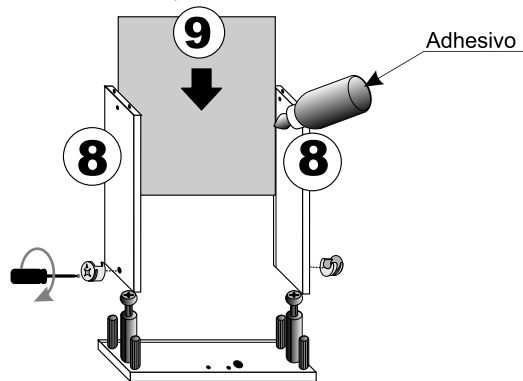

- e-** Atornillar las correderas móviles en la posición correcta (ver detalle).

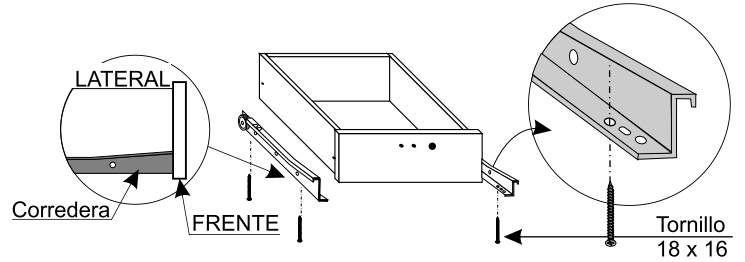

- f-** Colocar la cerradura en el FRENTE (E) cuidando que esté en posición cerrada, la lengüeta queda vertical. Atornillar las manijas en los CAJONES.

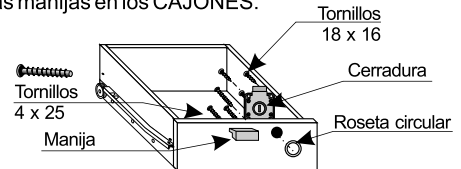

- 9-** Ubicar los cajones.

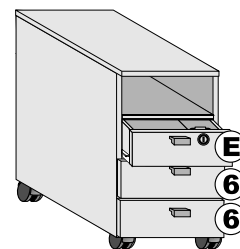

- d-** Colocar tarugos en la TRASERA DE CAJÓN, y unir con los dos LATERALES DE CAJÓN hasta que quede bien a escuadra. Luego atornillar, con tornillos 19 x 40.

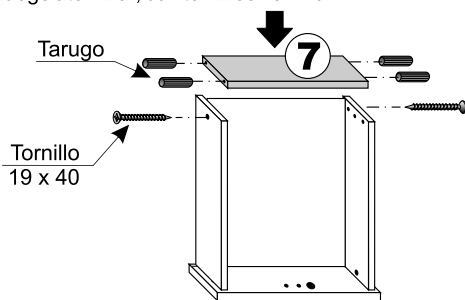

www.mueblesplatinum.com.ar

CUYOPLACAS S.A.

Revisión 00 Folleto M3547

CAJONERA RODANTE 525

MUEBLES
Platinum
La marca fuerte

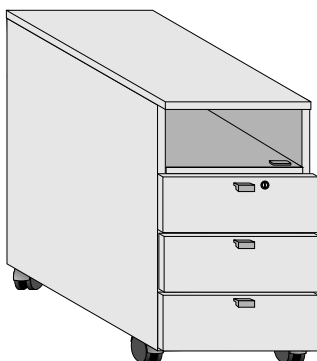
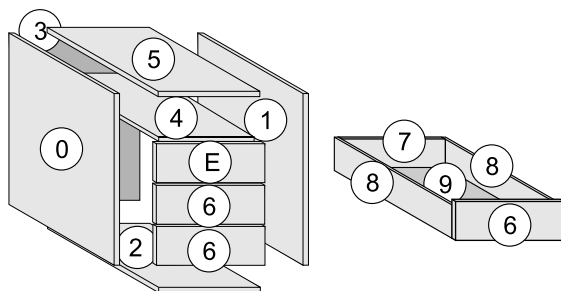

DESCRIPCIÓN DE PIEZAS							
0	COSTADO IZQUIERDO	1	S0525_0	6	FRENTE DE CAJÓN	2	S0525_6
1	COSTADO DERECHO	1	S0525_1	7	TRASERAS DE CAJÓN	3	S0525_7
2	PISO	1	S0525_2	8	LATERALES DE CAJÓN	6	S0525_8
3	TRASERA DE CUERPO	1	S0525_3	9	FONDOS DE CAJÓN	3	S0525_9
4	ESTANTE	1	S0525_4	E	FRENTE DE CAJÓN	1	S0525_E
5	TECHO	1	S0525_5				

HERRAJES					
a	CERRADURA CON CONTRACHAPA	M2029	1		
b	CORREDERA 400 mm	M2188	3 jgos.		
c	LOGOTIPO	M2400	1		
d	LLAVE ALLEN	M2281	1		
e	MANIJA	M2497	3		
f	MINIFIX 12 mm (caja y perno)	M2159	6		caja perno
g	MINIFIX 15 mm (caja y perno)	M2207	4		caja perno
h	POMO ADHESIVO	M2292	1		
i	RUEDA con perno y tapón plástico	M2066	4		tapón plástico
j	TARUGO	M2361	32		
k	TORNILLO CONFIRMAT	M2454	4		
l	TORNILLO 19 X 40 (cajón)	M2279	6		
m	TORNILLO 18 x 16 (cerradura/contrachapa corredera móvil)	M2453	18		
n	TORNILLO EURO (corredera fija)	M2353	12		
o	TORNILLO 4x25 (manijas)	M2465	6		

Tener en cuenta

Este mueble ha sido cuidadosamente diseñado y fabricado para cumplir con sus necesidades.

Las principales piezas tienen etiquetas para facilitar su identificación.

Al iniciar el armado, utilice de base la caja de cartón.

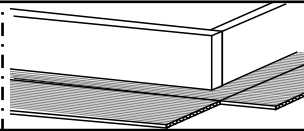

0 - 800 - 222 - 5427
www.mueblesplatinum.com.ar/contacto

Ante cualquier consulta o reclamo, anote el número de OP, (nº de partida), que figura en la caja.



Herramientas necesarias para el armado

SISTEMAS DE UNIÓN CON MINIFIX (CAJA Y PERNO)

ARMADO

- 1- Atornillar las correderas en los COSTADOS ① y ①. Ubicar cajas minifix 15 mm y tarugos en dichos COSTADOS.

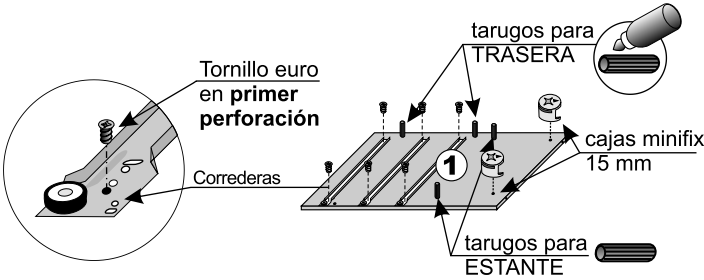
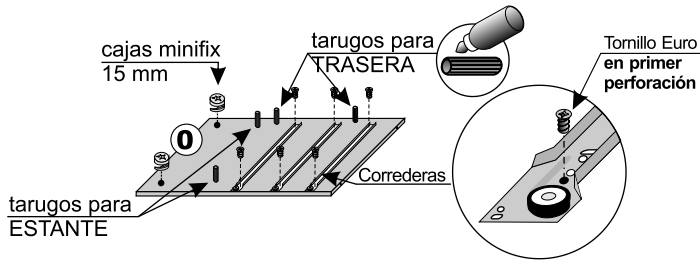

- 2 - Atornillar la contrachapa en el ESTANTE ④. Luego unir el ESTANTE al COSTADO IZQUIERDO. Colocar adhesivo en la unión de piezas con tarugos.

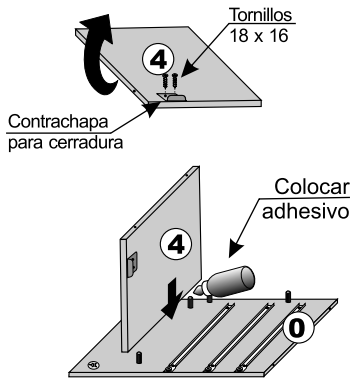

- 3- Unir la TRASERA ③ al COSTADO IZQUIERDO.

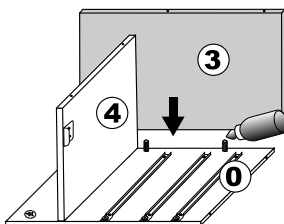

- 4- Unir el COSTADO DERECHO al ESTANTE y TRASERA.

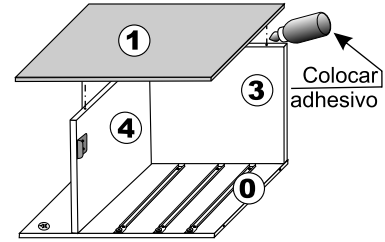

- 5- Atornillar los pernos minifix en el TECHO ⑤. En la cara inferior del PISO ②, colocar a presión los tapones plásticos de las ruedas. Golpear suavemente con un taco de madera. Luego ubicar a presión las ruedas, hasta que traben.

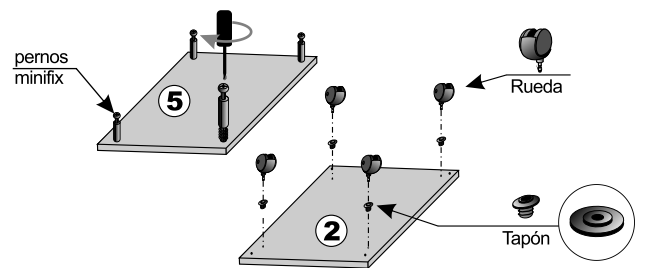

- 6- Ubicar el TECHO y ajustar mediante unión minifix.

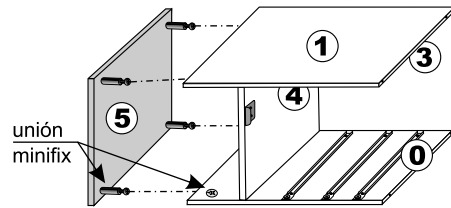

- 7- Ubicar y atornillar el PISO a los COSTADOS con tornillos Confirmat. Ajustar con Llave Allen. Parar el mueble con precaución.

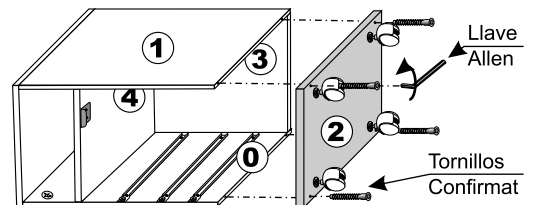

- 8 - Armar los cajones de la siguiente manera:

a- Enroscar los pernos minifix en las perforaciones de los FRENTE DE CAJONES ⑥ y FRENTE E, cuidando que queden firmes. Colocar tarugos.

